

**RÍGIDO**

# **TGR 3540 6X4**

**HORMIGONERA**



**BMC**

# INFORMACIÓN BÁSICA

Modelo: **TGR 3540 Hormigonera**  
 Tipo de vehículo: **Camión de obra**  
 Cabina: **Cabina de día**

Ejes: **6x4**  
 Potencia: **400cv**  
 Cambio: **Manual o Automático**

Depósito gasoil: **300l**  
 Depósito adblue: **74l**  
 Perfil neumáticos: **315/80 R22.5**

# DESCRIPCIÓN

## MOTOR

Marca y modelo: **Cummins ISL9E6D (Euro 6)**  
 Tipo: **Turbo Intercooler Diesel**  
 Nº Cilindros: **6**  
 Lt motor: **8.9 l**  
 Máxima potencia: **400 PS (298 kw) 2100 rpm**

## CAJA DE CAMBIOS

Marca y modelo: **ZF (Manual o Automático)**  
 Nº marchas: **16 adelante, 2 atrás**

## EJES

Delantero: **Capacidad de carga de 9000kg**  
 Trasero: **Capacidad de carga de 16000 + 16000kg**

## SISTEMA DE DIRECCIÓN

Tipo: **Hidráulico**

## SISTEMA DE FRENOS

Tipo: **Frenos de tambor, ABS, ASR**  
 Tipo retardador: **Freno motor 252kw, Intarder 600kw (Opcional)**

## SUSPENSIÓN

Eje frontal: **Ballestas semielípticas, Amortiguadores telescópicos**  
 Eje posterior: **Mecanismo compensación ballestas semielípticas, Amortiguadores telescópicos**  
 Barra estabilizadora: **1º eje y 3º eje**

## RENDIMIENTO

Velocidad máxima: **90 km/h**  
 Radio de giro: **8.0 m**

## PESOS (Kg)

	Técnico	Legal
Max. Carga eje delantero:	<b>9000</b>	<b>7000</b>
Max. Carga eje trasero:	<b>13400 + 13400</b>	<b>9500 + 9500</b>
Peso bruto del vehículo:	<b>34800</b>	<b>26000</b>

## DIMENSIONES (mm)

- |                                      |   |
|--------------------------------------|---|
| A. Distancia entre ejes: <b>3900</b> | G. Voladizo trasero: <b>810</b>           |
| B. Longitud total: <b>7680</b>       | H. Vía delantera: <b>2120</b>             |
| C. Ancho total: <b>2550</b>          | J. Vía trasera: <b>1847</b>               |
| D. Altura total: <b>3512</b>         | S. Altura 1r escalón: <b>553</b>          |
| F. Longitud del chasis: <b>5365</b>  | R. Ancho interior: <b>2155</b>            |
| I. Altura Interior: <b>1670</b>      | K. Altura chasis: <b>1170</b>             |
| O. Voladizo delantero: <b>1500</b>   | P1: 2 y 3: Distancia del eje: <b>1370</b> |

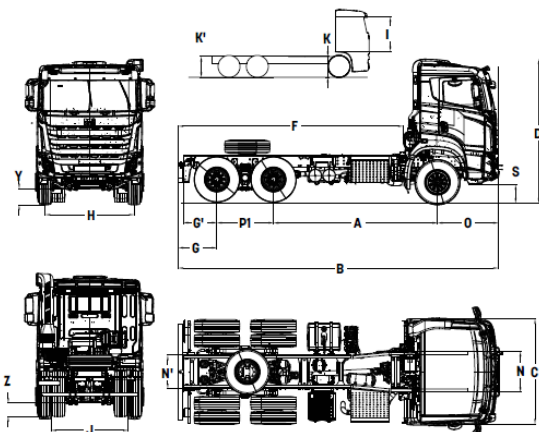

## PESOS EN VACÍO (Kg)

1º eje: **5049** 2º eje: **2405** 3º eje: **2316** Total: **9770**

## ACCESORIOS ESTANDAR

Volante ajustable  
 Control de Crucero  
 Rueda de repuesto  
 Techo solar manual  
 Climatizador (6 kW)  
 Elevalunas eléctricos  
 Ayuda en cuesta (HHA)  
 1 USB (Multimedia)  
 2 USB + 12V (Pasajero)  
 2 USB + mechero (Cond.)  
 Visera translúcida parasol  
 Radio/MP3/Manos libres BT  
 Protección en luces delanteras  
 Elevación eléctrica de la cabina  
 Regulación antideslizante (ASR)  
 Motor Toma de Fuerza – REPTO  
 Módulo estructura de carrocería  
 Faro iluminación LED zona motor  
 Faro iluminación LED de Calandra  
 Circuito aire inflado de neumáticos  
 Sistema de frenado antibloqueo (ABS)  
 Front Dust (protección contra el polvo)  
 Bloqueo del diferencial e Inmovilizador  
 Visera solar para el conductor y el pasajero  
 Sensor del cinturón de seguridad (conductor)  
 Retrovisores laterales eléctricos y calefactables  
 Llave con mando a distancia y cierre centralizado  
 Asiento del conductor con suspensión neumática  
 Apoyabrazos del asiento del conductor ajustable  
 FULL LED (Tanto luces interiores como exteriores)  
 Suspensión mecánica de la cabina en 4 puntos independientes  
 Faros antiniebla delanteros con nivelación eléctrica de los faros  
 Kit herramientas (Gato, palancas, extintor, botiquín, manguera de aire...)

## ACCESORIOS OPCIONALES

Intarder (600 kW)  
 Pantalla multimedia 7"  
 Transmisión de Toma de fuerza  
 Sistema de embrague de tipo único  
 Sistema de monitoreo de presión en llantas  
 Enchufe y módulo del sistema de gestión de flotas

