

RÍGIDO

TGR 2532 6X2

DAY CAB



BMC

INFORMACIÓN BÁSICA

Modelo: **TGR 2532 Larga**
Tipo de vehículo: **Camión de carretera**
Cabinas: **Cabina de día**

Ejes: **6x2**
Potencia: **320cv**
Cambio: **Manual**

Depósito gasoil: **500l**
Depósito adblue: **74l**
Perfil neumáticos: **315/80 R22.5**

DESCRIPCIÓN

MOTOR

Marca y modelo: **Cummins ISB6.7 (Euro 6)**
Tipo: **Turbo Intercooler Diesel**
Nº Cilindros: **6**
Lt motor: **6.7l**
Máxima potencia: **320 PS (239 kw) 2300 rpm**

CAJA DE CAMBIOS

Marca y modelo: **ZF (Manual)**
Nº marchas: **9 adelante, 1 atrás**

EJES

Delantero: **Capacidad de carga de 9000kg**
Central: **Capacidad de carga de 9000kg**
Trasero: **Capacidad de carga de 13000kg. Elevable**

SISTEMA DE DIRECCIÓN

Tipo: **Hidráulico**

SISTEMA DE FRENOS

Tipo: **Frenos de tambor, EBS, ESC, AEBS, LDWS**
Tipo retardador: **Freno motor, Electromagnético 475 kw (Opcional)**

SUSPENSIÓN

Eje frontal: **Ballestas semielípticas, Amortiguadores telescópicos**
Eje posterior: **Mecanismo compensación Ballestas semielípticas, Amortiguadores telescópicos**
Barra estabilizadora: **1r y 2º eje**

RENDIMIENTO

Velocidad máxima: **90 km/h**
Radio de giro: **8.2 m**

PESOS (Kg)

	Técnico	Legal
Max. Carga eje delantero:	9000	7500
Max. Carga eje trasero:	13000+9000	10500+7500
Peso bruto del vehículo:	26000	26000

PESOS EN VACÍO (Kg)

1r eje: **4383** 2º eje: **2078** 3º eje: **1453** Total: **7914**

DIMENSIONES (mm)

A. Distancia entre ejes: 4250	G. Voladizo trasero: 1915
B. Longitud total: 9065	H. Vía delantera: 2083
C. Ancho total: 2545	J. Vía trasera: 1838
D. Altura total: 3300	S. Altura 1r escalón: 525
F. Longitud del chasis: 6921	R. Ancho interior: 2155
I. Altura Interior: 1670	K. Altura chasis: 1166
O. Voladizo delantero: 1440	P1: Distancia 2º y 3r eje: 1350

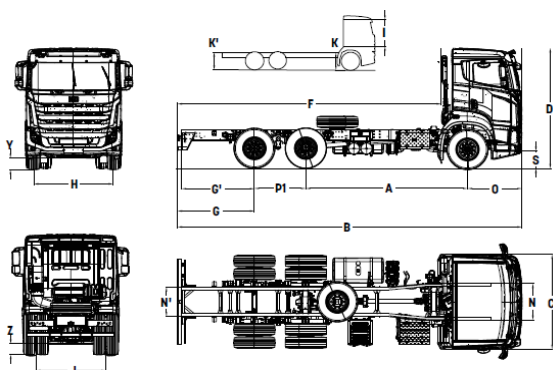

ACCESORIOS ESTANDAR

Volante ajustable
Rueda de repuesto
Control de Crucero
Climatizador (6 kW)
1 USB (Multimedia)
2 USB + 12V (Pasajero)
2 USB + mechero (Cond.)
Ayuda en cuesta (HHA)
Visera translúcida parasol
Radio/MP3/ Manos libres BT
Indicador desgaste de pastillas
Elevación eléctrica de la cabina
Módulo estructura de carrocería
Sistema de elevación eje portador
Circuito aire inflado de neumáticos
Bloqueo diferencial e Inmovilizador
Sistema de frenado electrónico (EBS)
Control de estabilidad electrónico (ESC)
Techo solar manual y Eevalunas eléctricos
Visera solar para el conductor y el pasajero
Faro iluminación LED zona motor y Calandra
Sistema de aviso de cambio de carril (LDWS)
Sensor del cinturón de seguridad (conductor)
Retrovisores laterales eléctricos y calefactables
Sistema de frenado de emergencia activo (AEBS)
Apoyabrazos del asiento del conductor ajustable
Llave con mando a distancia y cierre centralizado
Asiento del conductor con suspensión neumática
FULL LED (Tanto luces interiores como exteriores)
Configuración asiento 1 (conductor) + 2 (pasajeros)
Suspensión neumática de la cabina en 4 puntos independientes
Faros antiniebla delanteros con nivelación eléctrica de los faros
Kit herramientas (Gato, palancas, extintor, botiquín, manguera de aire...)

ACCESORIOS OPCIONALES

Retarder
Pack ADR
Nevera (55lt)
Llantas de aluminio
Deflector superior cabina
Pantalla multimedia de 7"
Transmisión Toma de fuerza
Front Dust (protección contra el polvo)
Opción de neumáticos 315/60 y 315/70
Enchufe y módulo del sistema de gestión de flota
Sistema de control de la presión de los neumáticos

