

TRACTORA

TGR 1846 4X2

ELEGANCE



BMC

INFORMACIÓN BÁSICA

Modelo: **TGR 1846**
Tipo de vehículo: **Tractora**
Cabinas: **Cabina alta, de noche**

Ejes: **4x2**
Potencia: **460cv**
Cambio: **Automático**

Depósito gasoil: **600l**
Depósito adblue: **80l**
Perfil neumáticos: **315/70 R22.5**

DESCRIPCIÓN

MOTOR

Marca y modelo: **FPT Cursor 11 ENT VI (Euro 6)**
Tipo: **Turbo Intercooler Diesel**
Nº Cilindros: **6**
Lt motor: **11.1l**
Máxima potencia: **460 PS (338 kw) 1900 rpm**

CAJA DE CAMBIOS

Marca y modelo: **ZF 12 TX 2210 TO (Automático)**
ZF 12 TX 2211 TO (Automático + Intarder) (Opcional)
Nº marchas: **12 adelante, 2 atrás**
Cambio: **Manual (Opcional)**

EJES

Delantero: **Capacidad de carga de 7500kg**
Trasero: **Capacidad de carga de 13000kg**

SISTEMA DE DIRECCIÓN

Tipo: **Hidráulico**

SISTEMA DE FRENOS

Tipo de frenos: **Circuito doble por aire**
Ø 430x45 Frenos de disco, EBS, ESC, LDWS, AEBS
Tipo retardador: **Intarder 600 kW (Opcional)**
Freno motor 372 kW

SUSPENSIÓN

Eje frontal: **Ballestas parabólicas, Amortiguadores telescópicos**
Eje posterior: **Suspensión neumática, Amortiguadores telescópicos**
Barra estabilizadora: **Ejes trasero y delantero**

RENDIMIENTO

Velocidad máxima: **90km/h**
Radio de giro: **6.9m**

PESOS (Kg)

	Técnico	Legal
Max. Carga eje delantero:	7500	7500
Max. Carga eje trasero:	13000	11500
Peso bruto del vehículo:	18000	18000

PESOS EN VACÍO (Kg)

1r eje: **5368** 2º eje: **2130** Total: **7498**

DIMENSIONES (mm)

A. Distancia entre ejes: **3700** G'. Voladizo trasero: **825**
B. Longitud total: **5965** H. Vía delantera: **2100**
C. Ancho total: **2545** J. Vía trasera: **1835**
D. Altura total: **3577 (3935 spoiler)** S. Altura 1r escalón: **418**
F. Longitud del chasis: **3470** R. Ancho interior: **2155**
I. Altura Interior: **1950 (190 túnel)** K'. Altura chasis: **911**
O. Voladizo delantero: **1440** Y: **255** Z: **205 (Cargado)**
Altura 5ª rueda: **1200**

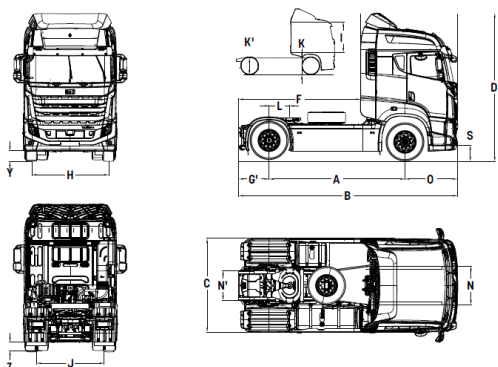

ACCESORIOS ESTANDAR

2 literas
Nevera de 55lt
Rueda de repuesto
Ayuda en cuesta (HHA)
Calefactor cabina (2 kW)
Visera translúcida parasol
Pantalla multimedia de 7"
Climatizador digital (6 kW)
Radio/MP3/ Manos libres BT
Cuadro de instrumentos digital
Elevación eléctrica de la cabina
Volante Multifunción y Ajustable
Circuito aire inflado de neumáticos
Sistema de frenado electrónico (EBS)
Control de estabilidad electrónico (ESC)
Bloqueo del diferencial e Inmovilizador
Deflectores cabina (laterales y de techo)
Sistema eléctrico antipatinaje al arranque
Control de Crucero y Control de velocidad
Visera solar para el conductor y el pasajero
Techo solar eléctrico y Elevalunas eléctricos
Sistema de aviso de cambio de carril (LDWS)
Sensor del cinturón de seguridad (conductor)
Retrovisores laterales eléctricos y calefactables
Sistema de frenado de emergencia activo (AEBS)
Apoyabrazos del asiento del conductor ajustable
Llave con mando a distancia y cierre centralizado
Asiento del conductor con suspensión neumática
FULL LED (Tanto luces interiores como exteriores)
2 USB + 12V (Lado Pasajero), 1 USB (Multimedia)
2 USB (Descanso), 2 USB + encendedor (Conductor)
Enchufe y módulo del sistema de gestión de la flota
Indicador desgaste de pastillas, Indicador de carga del eje
Faros antiniebla delanteros con nivelación eléctrica de los faros
Faro iluminación LED zona motor y Calandra, Luz lateral remolque
Suspensión neumática de la cabina en 4 puntos independientes
Kit herramientas (Gato, palancas, extintor, botiquín, manguera de aire...)

ACCESORIOS OPCIONALES

Pack ADR
Batería 225 A
Intarder (600 kW)
Llantas de aluminio
Carenados laterales
Parachoques de perfil bajo
Transmisión Toma de fuerza
Depósito de combustible auxiliar
Front Dust (protección contra el polvo)
Opciones de 5ª rueda: 1050, 1100, 1150, 1200
Limitador de velocidad (para la versión Intarder)
Sistema de control de la presión de los neumáticos

